

ACDRA P15

VÁLVULA DE MARIPOSA TIPO WAFER ASIENTO PTFE PN 10



- DIMENSIONES Y PESOS MUY REDUCIDOS
- FÁCIL MONTAJE Y DESMONTAJE
- REDUCIDA PÉRDIDA DE CARGA
- PAR MANIOBRA AJUSTADO A LA RIGIDEZ DEL PTFE
- POSIBILIDAD DE REGULACIÓN MANUAL Y AUTOMÁTICA
- BRIDA ENCLAVAMIENTO MANETA 9 POSICIONES PARA UNA FÁCIL REGULACIÓN
- ESTANQUEIDAD TOTAL CLASE VI
- CUERPO PARTIDO PARA EL MONTAJE DEL ASIENTO

DIMENSIONES FACE TO FACE: ISO 5752, EN 558, DIN 3202, NFE 29305, BS 5155, API 609, MSS SP 67

BRIDA DE ACCIONAMIENTOS: ISO 5211, EN 12116, DIN 3337, NFE 29402, BS 5840

SALIDA EJE: ISO 5211, DIN 3337, BS 5840

MONTAJE ENTRE BRIDAS: ISO 2084, DIN 2501, NFE 29203, BS 4504 (PN 6/10/16), ANSI B.16.1 CL.125 Y B.16 CL 150#, BS 10, AS 2129, JIS B 2210

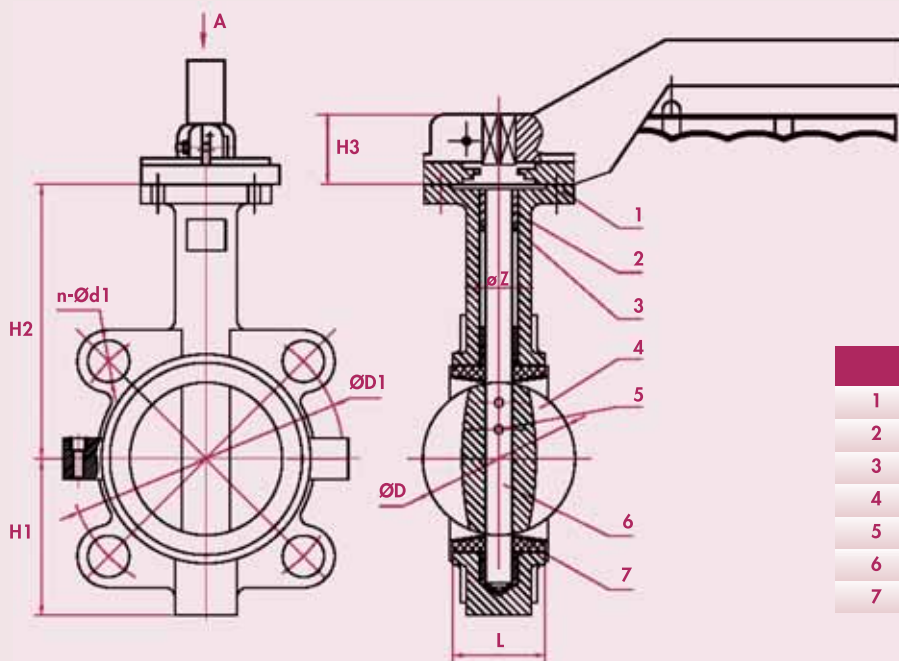

	DESCRIPCIÓN	CALIDAD
1	Cuerpo	GGG40
2	Empaquetadura	PTFE
3	Tórica	VITÓN
4	Eje	Inox 316
5	Pin	Inox 316
6	Eje	Inox 316
7	Asiento	100% PTFE

Vista A

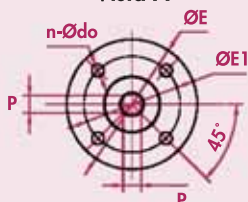

DN	L	H1	H2	H3	Z	PxP	D1	n-d1	D	E	E1	n-Ødo
40	33	75	145	42,5	12,6	9x9	110	4-18	42,4	65	70	4-8
50	42	80	160	42,5	14,3	9x9	125	4-18	52,6	65	70	4-8
65	44,7	89	175	42,5	14,3	9x9	145	4/8-18	78,8	65	70	4-8
80	45,2	95	181	42,5	14,3	9x9	160	4/8-18	78,8	65	70	4-8
100	52,1	114	200	42,5	15,77	11x11	180	8-18	104	90	70	4-10
125	54,4	127	213	42,5	18,92	14x14	210	8-18	123,3	90	70	4-10
150	55,8	139	226	42,5	18,92	14x14	240	8-23	155,6	90	70	4-10
200	60,6	175	260	45	22,1	17x17	295	8/12-23	202,5	125	102	4-12
250	65,6	203	292	45	28,45	22x22	350/355	12-23/27	250,5	125	102	4-12
300	76,9	242	337	45	31,6	22x22	400/410	12-23/27	301,6	125	102	4-12